

BRUMIZADOR DE FRAGANCIAS ULTRASÓNICO

MyMist



BRUMIZADOR DE FRAGANCIAS ULTRASÓNICO

MyMist es nuestro nuevo Brumizador de fragancias y tu nuevo compañero inseparable que hará de tu entorno un lugar mejor, más sano, bello y confortable. Su diseño combinando materiales nobles como el metal y el vidrio, sus pequeñas dimensiones y la posibilidad de conectarlo a través de USB lo hacen perfecto para tu oficina o tu mesa de noche. Ideal para usarlo con Aceites Esenciales naturales o las mezclas de Essencials de Boles d'Olor.

MyMist ofrece una tecnología de ultrasonidos en frío invisible y silenciosa, mezclando gotas de agua con esencia creando una saludable bruma perfumada instantánea.

MyMist es silencioso y tiene varias funciones de potencia de bruma e iluminación, con la seguridad de que se apagará automáticamente si se quedara sin agua.

DIAGRAMA

1. Salida de la bruma perfumada.
2. Cubierta superior.
3. Base del dispositivo.
4. Botón de control de luz LED.
5. Botón de inicio y control de bruma.
6. Conector eléctrico.
7. Oscilador ultrasónico.

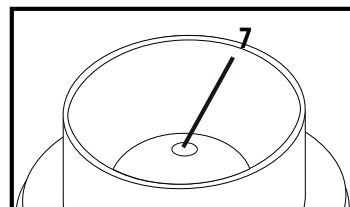
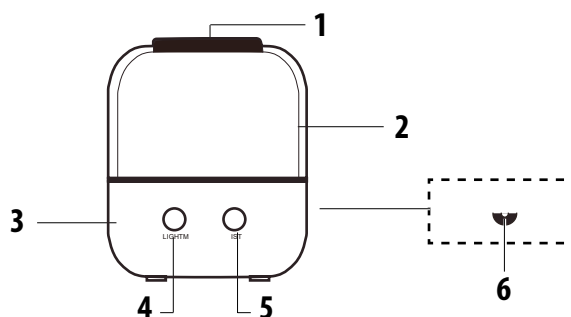

CONTENIDO

- 1 aparato brumizador / difusor de perfume.
- 1 cable USB para corriente eléctrica.
- 1 pipeta dosificadora de aceites esenciales.
- 1 recipiente dosificador de agua.
- 1 manual de instrucciones.

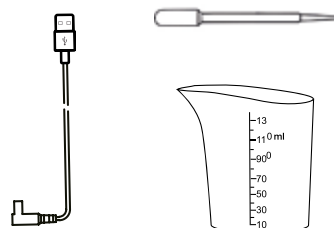

INSTRUCCIONES DE USO

- 1- Levante suavemente la cubierta superior y la tapa del depósito de agua.
- 2- Añada agua mineral limpia y fría al depósito usando una taza de medición. No llene por encima de la línea "MAX". La temperatura del agua no debe exceder 40°C o 104°F.
- 3- Añada máximo de 5 gotas de aceites esenciales o máximo 10 gotas de Brumas de Ambiente de Boles d'olor en el agua.
- 4- Vuelva a colocar y cierre la cubierta del depósito de agua y la cubierta superior.
- 5- Conecte el adaptador de corriente incluido al puerto de DC, conéctelo, enciéndalo y disfrute de la bruma aromática y la luz de MyMist.

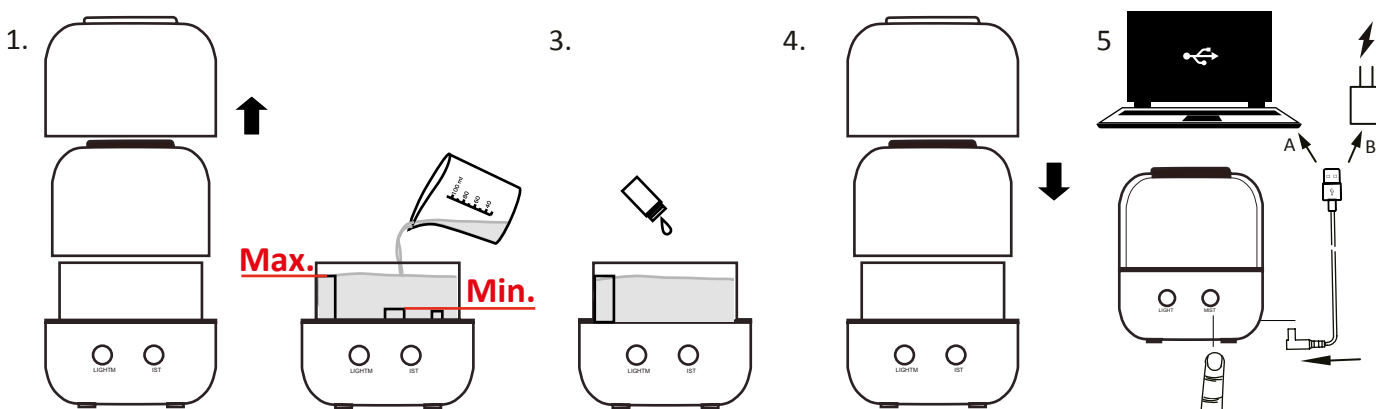

FUNCIONES DE LOS BOTONES

Botón MIST para encendido y control de Bruma:

- Presionar 1 vez: Bruma continua / encendido de luz.
- Presionar 2 veces: Bruma intermitente cada 10 segundos.
- Presionar 3 veces: Bruma y luz apagados.

Botón LIGHT para control de la luz LED:

- Presionar 1 vez: Luz ON máxima intensidad.
- Presionar 2 veces: Luz intensidad mínima
- Presionar 3 veces: Apagar la luz.

LIMPIEZA

El dispositivo debe limpiarse al menos cada 72 horas.

1. Apague el dispositivo, desenchufe el cable de alimentación y retire las cubiertas.
2. Vierta toda el agua restante de la cubeta por el lado contrario del orificio de salida de aire.
3. Limpie cuidadosamente el depósito con un paño húmedo.
4. Limpie con mucho cuidado el oscilador con un bastoncito de algodón.

* No añadir detergentes ni otros productos que pueden dañar el aparato.

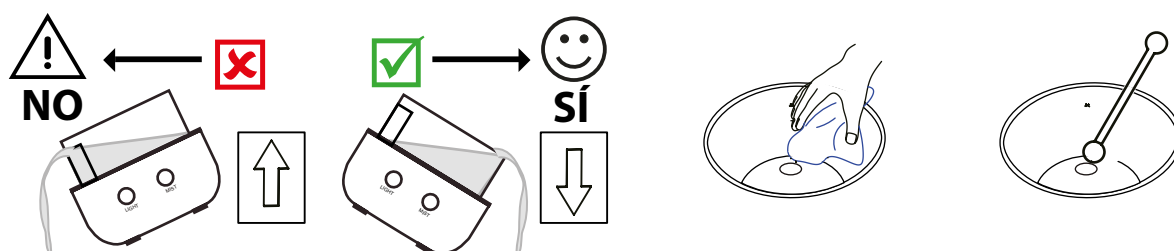

Al vaciar el agua SIEMPRE HÁGALO INCLINANDO LA UNIDAD POR EL LADO CONTARIO AL EXTRACTOR EN DIRECCIÓN A LA FLECHA. Inclinación la unidad por el lado del extractor de aire puede introducir agua accidentalmente en las partes internas de la unidad y estropear sus componentes electrónicos. EL DETERIORO POR NEGLIGENCIA AL ENTRAR AGUA EN EL INTERIOR DEL APARATO ANULARÁ TODAS LAS GARANTIAS.

* El brumizador MyMist se apagará automáticamente si se queda sin agua.

ESPECIFICACIONES

Modelo	BRUMIZADOR MyMist
Medidas	Ø 87 mm x 102 mm
Peso	146 g
AC / DC	AC 100-240V / DC 5V-1A
Potencia	5 W
Capacidad	Aprox. 85 ml
Duración	Aprox. 5 h cont.

MANTENIMIENTO

- Contactar con su proveedor en caso de encontrar algún problema. No intente arreglar MyMist usted mismo.
- Asegúrese de que MyMist está vacío al manipularlo.
- Colóquelo siempre en una superficie plana y estable.
- No superar el nivel máximo de agua.
- Nunca utilizar esencias directamente sin diluir en agua.
- Mantenerlo apartado de la luz solar y de la acción directa de aires acondicionados o ventiladores.
- Mantener el adaptador eléctrico siempre seco.
- Mantenerlo apartado de otros aparatos eléctricos (televisor, etc...).
- Si el cable está dañado, no vuelva a conectar el dispositivo.
- Limpiar MyMist cada 3 o 4 días de uso para evitar residuos que puedan provocar averías.
- Vaciarlo siempre por el lado contrario al orificio de salida de aire.
- Si el agua entrara accidentalmente en el interior por el orificio de salida de aire, desconectar el aparato inmediatamente, quitar las dos cubiertas, secarlo cuidadosamente y dejarlo bocabajo al menos 72 horas antes de volverlo a conectar.
- Si no va a utilizarlo en unos días, límpielo y séquelo cuidadosamente.
- No cubrir el aparato durante su funcionamiento.
- Si el aparato se apaga automáticamente aún conteniendo suficiente agua en el depósito tras un largo período de uso (tiene unos sensores de protección de temperatura), déjelo enfriar al menos durante 1 hora antes de volverlo a conectar.
- Utilice solo agua limpia y fría del grifo y solamente con Brumas de Ambiente de Boles d'olor.
- MyMist no es un juguete, manténgalo apartado del alcance de los niños y los animales de compañía.

RESOLUCIÓN DE PROBLEMAS

La unidad se apaga automáticamente.	No hay suficiente agua en el depósito.	Agregue agua al depósito sin exceder la línea "MAX".
No expulsa suficiente o muy poca bruma.	El adaptador AC no está bien conectado.	Desconecte el adaptador de AC y vuélvalo a enchufar.
	Hay mucha o muy poca agua en el dispositivo.	Retire agua para asegurarse de que no se supere el límite MAX del depósito.
Goteo de agua	La entrada de aire en la parte inferior puede estar cubierta de polvo.	Limpie la entrada de aire.
	La temperatura del difusor está muy alta o muy baja.	Si la temperatura es demasiado baja o demasiado alta, la Bruma se condensará en gotas de agua. Apáguelo y déjelo reposar 1 hora.

ADVERTENCIAS



Advertencia. Los microorganismos que pueden estar presentes en el agua o en el ambiente donde se utiliza o almacena el aparato, pueden crecer en el depósito de agua y ser arrastrados por el aire provocando riesgos muy graves para la salud cuando el agua no se renueva y el depósito no es limpiado correctamente cada 3 días. Limpiar el tanque de agua cada tres días.



Reciclaje y eliminación: Elimine el aparato de acuerdo con las normas locales. No lo elimine junto con otros residuos domésticos. Para evitar posibles daños al medio ambiente o a la salud humana por la eliminación incontrolada de residuos, recíclelo, llevándolo al punto verde.

BROMITZADOR DE FRAGÀNCIES ULTRASÒNIC

MyMist



BROMITZADOR DE FRAGÀNCIES ULTRASÒNIC

MyMist és el nostre nou Bromitzador de fragàncies i el teu nou company inseparable que farà del teu entorn un lloc millor, més sa, bell i confortable. El seu disseny combinant materials nobles com el metall i el vidre, les seves petites dimensions i la possibilitat de connectar-lo a través d'USB el fan perfecte per la teva oficina o el teu taula de nit. Ideal per usar-los Olis Essencials naturals o les barreges de Essencials de Boles d'Olor.

MyMist ofereix una tecnologia d'ultrasons en fred invisible i silenciosa, barrejant les gotes d'aigua amb l'essència creant una saludable broma perfumada instantània.

MyMist és silenciós i té diverses funcions de potència de broma i il·luminació, amb la seguretat que s'apagarà automàticament si es quedés sense aigua.

DIAGRAMA

1. Sortida de la broma perfumada.
2. Cobertura superior.
3. Botó d'encesa i control de broma i Llum.
4. Botó de control del temporitzador.
5. Port de corrent DC.
6. Connector elèctric.
7. Oscil·lador ultrasònic.

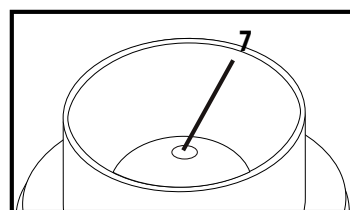
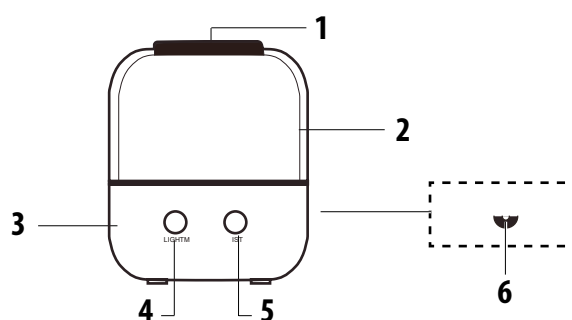

CONTINGUT

- 1 aparell bromitzador / difusor de perfum.
- 1 cable USB per a corrent elèctrica.
- 1 pipeta dosificadora d'olis essencials.
- 1 recipient dosificador d'aigua.
- 1 manual d'instruccions.

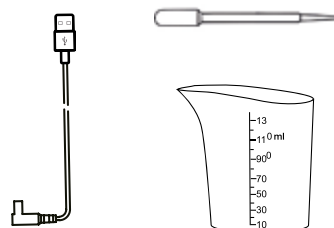

INSTRUCCIONS D'US

- 1- Levante suavemente la cubierta superior y la tapa del depósito de agua.
- 2- Añada agua mineral limpia y fría al depósito usando una taza de medición. No llene por encima de la línea "MAX". La temperatura del agua no debe exceder 40° C o 104° F.
- 3- Añada máximo de 5 gotas de aceites esenciales o máximo 10 gotas de Brumas de Ambiente de Boles d'olor en el agua.
- 4- Vuelva a colocar y cierre la cubierta del depósito de agua y la cubierta superior.
- 5- Conecte el adaptador de corriente incluido al puerto de DC, conéctelo, enciéndalo y disfrute de la bruma aromática y la luz de MyMist.

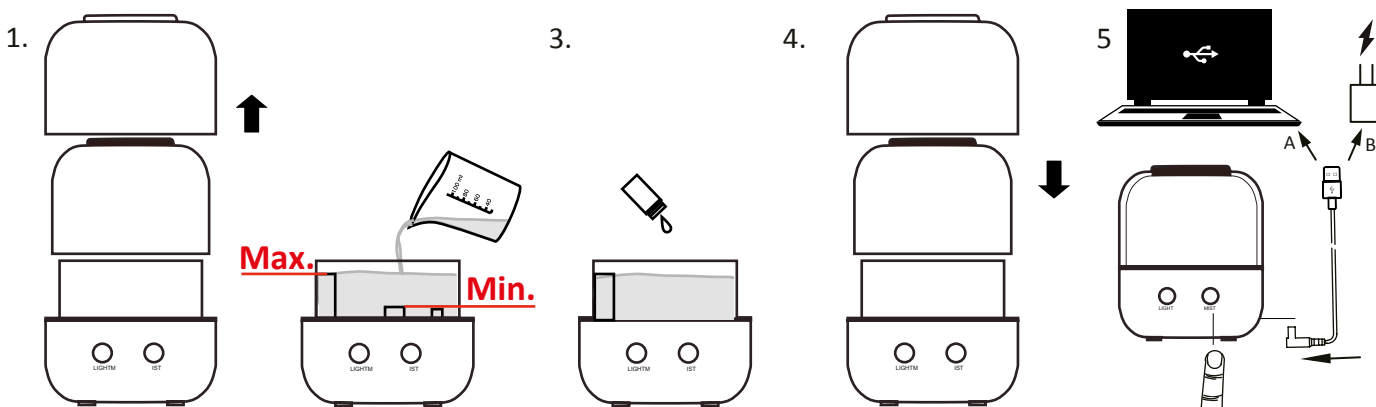

FUNCIONS DELS BUTONS

Botó MIST per l'encès i control de Broma:

- Pressionar 1 cop: Broma contínua / encesa de llum.
- Pressionar 2 cops: Broma intermitent cada 10 segons.
- Pressionar 3 cops: Broma i llum apagats.

Botó LIGHT per control de la llum LED:

- Pressionar 1 cop: Llum ON màxima intensitat.
- Pressionar 2 cops: Llum amb intensitat mínima.
- Pressionar 3 cops: Apagar el llum.

NETEJA

El dispositiu s'ha de netejar com a mínim cada 72 hores.

1. Apagui el dispositiu, desconnecti el cable d'alimentació i retiri les cobertes.
2. Aboqui tota l'aigua restant de la cubeta pel costat contrari de l'orifici de sortida d'aire.
3. Netegi amb cura el dipòsit amb un drap humit.
4. Netegi amb molt de compte l'oscil·lador amb un bastonet de cotó.

* No afegir detergents ni altres productes que poden danyar l'aparell.

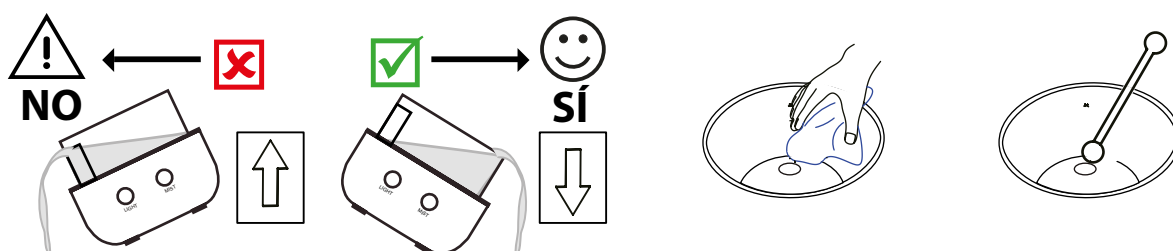

Al buidar l'aigua **SEMPRE FACI-HO INCLINANT LA UNITAT PEL COSTAT CONTRARI AL EXTRACTOR EN DIRECCIÓ A LA FLETXA**. Inclinar la unitat pel costat de l'extractor d'aire pot introduir aigua accidentalment a les parts internes de la unitat i espatllar els seus components electrònics.

EL DETERIORAMENT PER NEGLIGÈNCIA PER ENTRAR AIGUA A L'INTERIOR DE L'APARELL ANULLA TOTES LES GARANTIES.

* El bromitzador MyMist s'apagarà automàticament si es queda sense aigua.

ESPECIFICACIONS

Model	BRUMIZADOR MyMist
Mides	Ø 87 mm x 102 mm
Pes	146 g
AC / DC	AC 100-240V / DC 5V-1A
Potència	5 W
Capacitat	Aprox. 85 ml
Duració	Aprox. 5 h cont.

MANTENIMENT

- Contactar amb el proveïdor en cas de trobar algun problema. No intenti arreglar MyMist vostè mateix.
- Assegureu-vos que MyMist està buit al manipular-lo.
- Poseu sempre en una superfície plana i estable.
- No superar el nivell màxim d'aigua.
- Mai utilitzar essències directament sense diluir en aigua.
- Mantenir apartat de la llum solar i de l'acció directa d'aires condicionats o ventiladors.
- Mantenir l'adaptador elèctric sempre sec.
- Mantenir apartat d'altres aparells elèctric (televisor, etc ...).
- Si el cable està danyat, no torni a connectar el dispositiu.
- Netejar MyMist cada 3 o 4 dies d'ús per evitar residus que puguin provocar avaries.
- Buidar-sempre pel costat contrari a l'orifici de sortida d'aire.
- Si l'aigua entrés accidentalment a l'interior per l'orifici de sortida d'aire, desconnectar l'aparell immediatament, treure les dues cobertes, assecar-lo curosament i deixar-lo cap per avall com a mínim 72 hores abans de tornar-lo a connectar.
- Si no l'ha d'utilitzar en uns dies, netegi-ho i assequi-ho amb cura.
- No cobrir l'aparell durant el seu funcionament.
- Si l'aparell s'apaga automàticament encara contenint suficient aigua al dipòsit després d'un llarg període d'ús (té uns sensors de protecció de temperatura), deixi-ho refredar almenys durant 1 hora abans de tornar-lo a connectar.
- Utilitzi només aigua mineral neta i freda i només amb Bromes d'Ambient de Boles d'olor.
- MyMist no és una joguina, manteniu apartat de l'abast dels nens i els animals de companyia.

RESOLUCIÓ DE PROBLEMES

La unitat s'apaga automàticament.	No hi ha suficient aigua al dipòsit.	Afegiu aigua al dipòsit sense excedir la línia "MAX".
No expulsa suficient o molt poca broma.	L'adaptador AC no està ben connectat.	Desconnecti l'adaptador AC i torni'l a endollar.
	Hi ha massa o massa poca aigua al dipòsit.	Traieu aigua per assegurar-se que no se superi el límit MAX del dipòsit.
Goteig d'aigua.	L'entrada d'aire a la part inferior pot estar coberta de pols.	Netegi l'entrada d'aire.
	La temperatura del difusor és massa baixa o massa alta.	Si la temperatura és massa baixa o massa alta, la bruma es condensarà en gotes d'aigua. Apagueu-lo i deixeu-ho reposar 1 hora.

ADVERTIMENT



Advertiment: Els microorganismes poden créixer al dipòsit d'aigua i ser arrossegats per l'aire causant riscos per a la salut. Buidar i netejar el dipòsit daigua cada tres dies. Netejar el dipòsit abans de lemmagatzematge. Netejar abans del proper ús.



Reciclatge i eliminació: Elimini l'aparell d'acord amb les normes locals. No ho elimini juntament amb altres residus domèstics. Per evitar possibles danys al medi ambient o la salut humana per l'eliminació incontrolada de residus, recicli'l, portant-lo al punt verd.

ULTRASONIC FRAGRANCE MIST DIFFUSER

MyMist



ULTRASONIC FRAGRANCE MIST DIFFUSER

MyMist is our new fragrance mist diffuser and your new inseparable companion that will make your environment a better place, healthier, beautiful and comfortable. Its design combining noble materials such as metal and glass, its small dimensions and the possibility of connecting it through USB make it perfect for your office or your bedside table. Ideal for using Natural Essential Oils or Essencials blends of Boles d'Olor.

MyMist offers a cold ultrasound technology, producing an invisible and silent mist mixing drops of water with essence, creating a healthy instant perfumed enviroment.

MyMist is silent and has several mist functionsand lighting functions, with the assurance that it will turn off automatically if it runs out of water.

DIAGRAM

1. Perfumed mist outlet.
2. Top cover.
3. Base of the device.
4. LED light control button.
5. Start and mist control button.
6. Electric connector.
7. Ultrasonic oscillator.

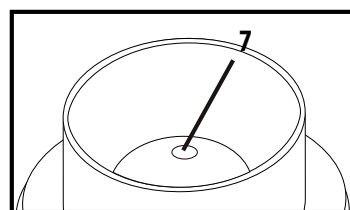
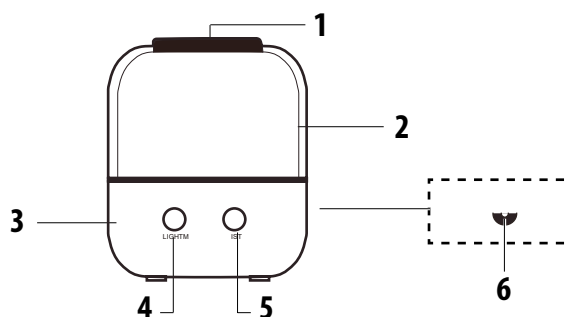

CONTENT

- 1 electric Mist Difuser appliance.
- 1 USB cable for power connection.
- 1 measuring pippette for essencial oils.
- 1 measuring cup for water.
- 1 instruction manual.

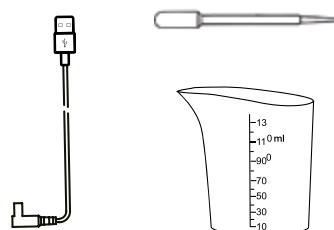

USE INSTRUCTIONS

- 1- Gently lift the top cover and water tank cover.
- 2- Add clean and cold mineral water to the tank using a measuring cup. Do not fill water over the "MAX" water line. Water temperature should not exceed 40°C or 104°F.-
- 3- Add a maximum of 5 drops of essential oils or a maximum of 10 drops of Perfume Mists of Boles d'olor in the water.
- 4- Replace and close the water tank cover and top cover.
- 5- Connect the included AC adapter to the DC port, plug it in, turn it on and enjoy MyMist's perfumed mist and Light.

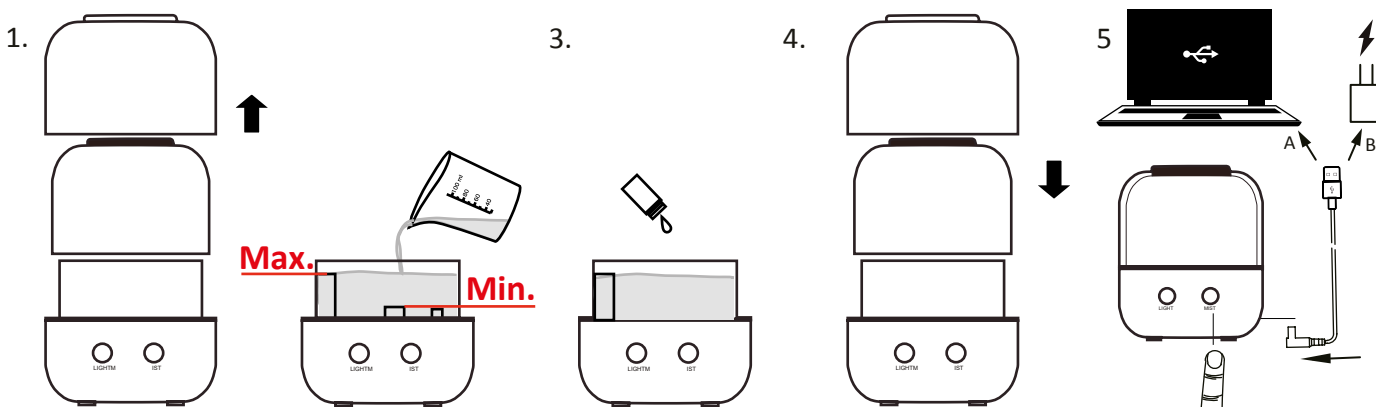

BUTTONS FUNCTIONS

MIST button for power on and mist control:

- Press 1 time: Maximum mist.
- Press 2 times: Intermittent mist ON/OFF every 10 seconds.
- Press 3 times: Mist off.

LIGHT button for LED light control:

- Press 1 time: Light ON max intensity.
- Press 2 times: Light ON min intensity.
- Press 3 times: Turn off the light.

CLEANING

The device should be cleaned at least every 72 Hours.

1. Turn off the device, unplug the power cord and remove the covers.
2. Pour all remaining water from the tank by the opposite side of the air extraction port.
3. Carefully wipe the tank with a damp cloth.
4. Carefully wipe the oscillator with a cotton swab.

* Do not add detergents or other products that can damage the device.

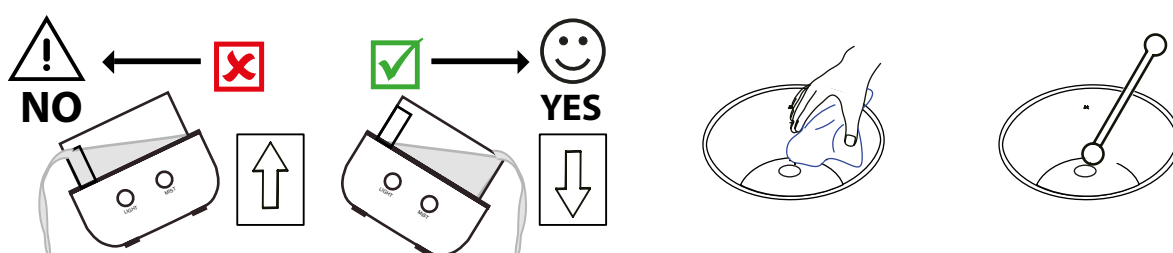

When emptying the water from the device **DO IT ALWAYS LEANING THE UNIT TO THE OPPOSITE SIDE OF THE AIR EXTRACTION OPENING FOLLOWING THE ARROW.** Leaning the unit by the air extraction side can accidentally pour water in the inner parts of the unit and damage its electronics.

DETERIORATION BY NEGLIGENCE BECAUSE OF WATER POURING INSIDE THE UNIT WILL VOID ALL WARRANTIES.

* MyMist will turn off automatically after running out of water.

ESPECIFICATIONS

Model	BRUMIZADOR MyMist
Size	Ø 87 mm x 102 mm
Weight	146 g
AC / DC	AC 100-240V / DC 5V-1A
Power	5 W
Capacity	Aprox. 85 ml
Duration	Aprox. 5 h cont.

MAINTENANCE

- Contact your supplier if you find any problem. Do not try to fix MyMist yourself.
- Make sure that MyMist is empty when handling it.
- Always place it on a flat and stable surface.
- Do not exceed the maximum water level.
- Never use scented oils directly without water.
- Keep away from direct sunlight and direct action of air conditioners or fans.
- Always keep the power adapter dry.
- Keep it away from other electrical appliances (TV, etc...).
- If the cable is damaged, do not reconnect the device.
- Clean MyMist at least every 3 to 4 days of use to avoid residues that can cause breakdowns.
- Always empty it by the opposite side of the air extraction hole.
- If water accidentally enters MyMist through the air extraction hole, switch off the appliance immediately, remove the two covers, dry carefully and leave it face down at least 72 hours before reconnecting.
- If not using any more MyMist for a few days, wipe it off and dry it carefully.
- Do not cover MyMist during operation.
- If MyMist switches off automatically after a long period of use, even if there is enough water in the tank (it has temperature protection sensors), let it to cool down for at least 1 hour before reconnecting.
- Use only clean and cold tap water and only with Boles d'olor Perfume Mists.
- MyMist is not a toy. Keep it out of reach of children and pets.

TROUBLESHOOTING

<p>Unit shuts automatically.</p>	<p>There is not enough water in the tank.</p>	<p>Add water to the tank but do not exceed MAX line.</p>
<p>No Mist or too little Mist.</p>	<p>The AC adapter is not connected properly.</p>	<p>Unplug the AC adapter and re-plug.</p>
	<p>There is too much water in the tank.</p>	<p>Pour out water to make sure the amount does not exceed the MAX level of the tank.</p>
<p>Water leakage.</p>	<p>The air intake at the bottom may be covered with dust.</p>	<p>Clean the air intake.</p>
	<p>The diffuser temperature is too low or too high.</p>	<p>If the temperature is too low or too high, the surface mist will accumulate into water drop. Please let the diffuser take a rest.</p>

WARNING



Warning: Micro-organisms can grow in the water reservoirs and be blown in the air causing health risks. Empty and clean the water tank every three days. Empty and clean the before storage. Clean before next use



Dispose of the appliance in accordance with local regulations: Do not dispose of it with other household waste. To avoid possible damages to the environment or to human health by the uncontrolled elimination of residues, recycle it, taking it to the green point.

AROMATIZADOR ULTRA-SÓNICO

MyMist



AROMATIZADOR ULTRA-SÓNICO

MyMist é o nosso novo difusor de fragrâncias e o seu novo companheiro inseparável que tornará o seu ambiente um lugar melhor, mais saudável, bonito e confortável. Seu design combina materiais nobres como metal e vidro, suas pequenas dimensões e a possibilidade de conectá-lo através de USB tornam-no perfeito para o seu escritório ou sua mesa de cabeceira. Ideal para usar Óleos Essenciais Naturais ou misturas Essenciais de Boles d'Olor.

MyMist oferece uma tecnologia de ultra-som frio invisível e silencioso, misturando as gotas de água com a essência criando uma névoa perfumada instantânea saudável.

MyMist é silencioso e tem várias funções de poder de nevoeiro e iluminação, com a garantia de que ele desligará automaticamente se ficar sem água.

DIAGRAM

1. Ar ambiente aspirado pelo vaporizador.
2. Trampa superior.
3. Botão de ligação e controle de vapor e luz.
4. Botão de temporizador.
5. Entrada DC.
6. Conector elétrico.
7. Oscilador ultra-sônico.

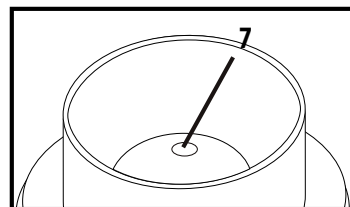
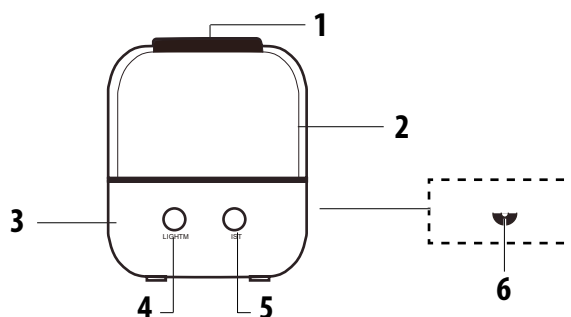

CONTEÚDO

- 1 aparelho vaporizador de ambiente.
- 1 cabo USB para corrente elétrica.
- 1 pipeta de dosagem de óleos essenciais.
- 1 dispensador/doseador de água.
- 1 manual de instruções.

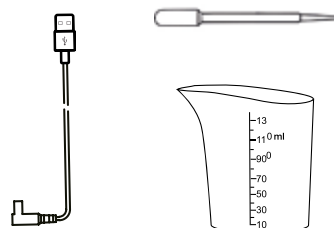

INSTRUÇÕES DO USO

- 1- Levante suavemente a tampa superior e a tampa do depósito de água.
- 2- Junte água mineral (limpa e fria) ao depósito usando um copo medidor. Certifique-se que a água não ultrapassa a linha "MAX". A temperatura da água não deve exceder 40°.
- 3- Adicione um máximo de 5 gotas de óleos essenciais ou um máximo de 10 gotas de Brumas de Boles d'olor na água.
- 4- Volte a colocar e fechar a tampa do depósito de água e a tampa superior.
- 5- Ligue o adaptador de corrente à entrada DC (na traseira do aparelho), ligue-o à tomada, ligue o aparelho no botão e desfrute do aroma e luz de MyMist.

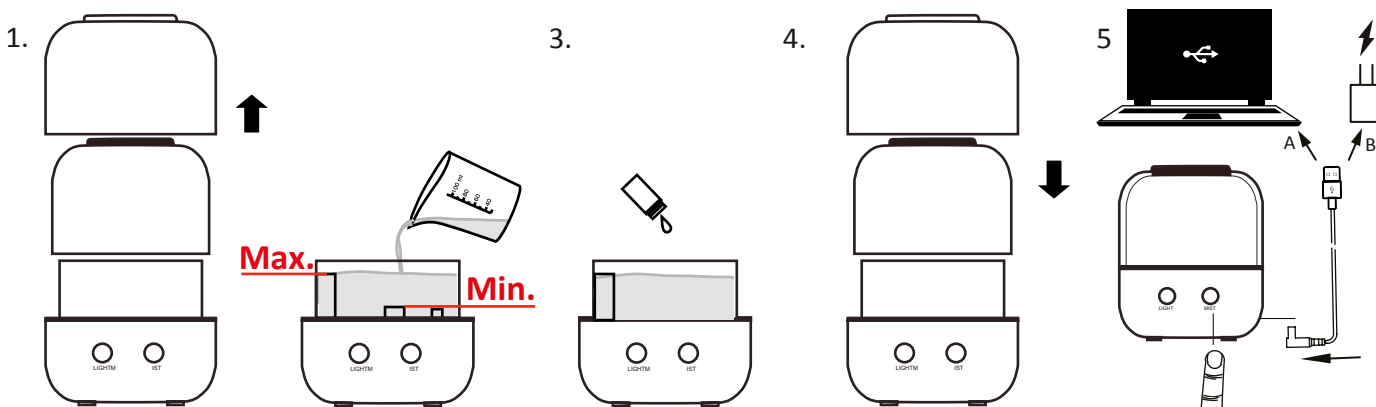

FUNÇÕES DOS BOTÕES

Botão MIST para ignição e controle de bruma:

- Pressione 1 vez: Bruma contínua / acesa luz .
- Pressione 2 vezes: Bruma intermitente a cada 10 segundos.
- Pressione 3 vezes: Bruma desligada.

Botão LIGHT para controle de luz LED:

- Pressione 1 vez: Acenda a luz na intensidade máxima.
- Pressione 2 vezes: Luz na intensidade mínima.
- Pressione 3 vezes: Desligue a luz.

LIMPEZA

O aparelho deve ser limpo pelo menos a cada 72 horas.

- 1- Desligue dispositivo, desligue o cabo de alimentação e retire as tampas.
- 2- Verta toda a água que resta no aparelho (inclinando-o para o lado contrário ao orifício de saída de ar).
- 3- Limpe cuidadosamente o depósito com um pano húmido.
- 4- Limpe com muito cuidado o oscilador com um cotonete de algodão.

* Não juntar detergentes nem outros produtos que possam danificar o aparelho.

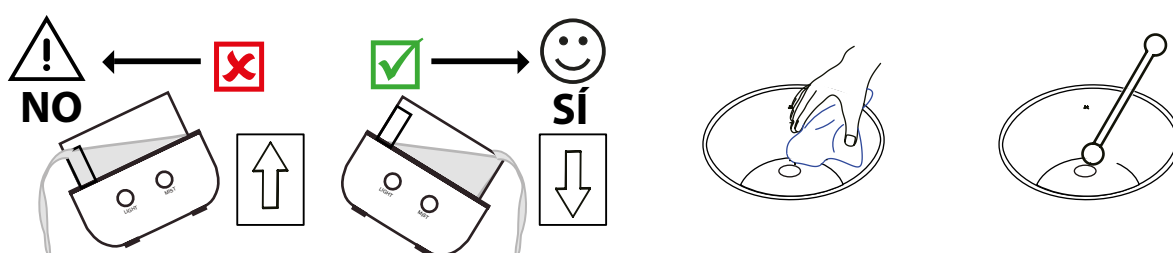

Ao esvaziar a água faça-o sempre inclinando a base para o lado contrário ao extrator **SEGUINDO A SETA**. Inclinando o aparelho para o lado do extrator de ar pode introduzir água acidentalmente nas partes internas e avariar os componentes electrónicos.

A deterioração do aparelho por negligência (ao entrar água no seu interior) anulará todas as garantias.

*O vaporizador MyMist desliga-se automaticamente se ficar sem água.

ESPECIFICAÇÕES

Modelo	BRUMIZADOR MyMist
Medidas	Ø 87 mm x 102 mm
Peso	146 g
AC / DC	AC 100-240V / DC 5V-1A
Potência	5 W
Capacidade	Aprox. 85 ml
Duração	Aprox. 5 h cont.

MANUTENÇÃO

- Contacte com o seu fornecedor caso verifique algum problema. Não tente arranjar o aparelho.
- Assegure-se de que quando manipula MyMist este está vazio.
- Coloque-o sempre numa superfície plana e estável.
- Não ultrapasse o nível máximo de água.
- Nunca utilize essências diretamente sem as diluir em água.
- Mantenha o aparelho afastado da luz solar e da ação direta de ares condicionados ou ventiladores.
- Mantenha o adaptador elétrico sempre seco.
- Mantenha o aparelho longe de outros aparelhos elétricos (televisor, etc.).
- Se o cabo estiver danificado, não volte a ligar o dispositivo.
- Limpe o aparelho a cada três ou quatro dias de uso para evitar resíduos que possam provocar avarias.
- Esvazie-o sempre pelo lado contrário ao orifício de saída do ar.
- Se a água entrar acidentalmente no interior pelo orifício de saída do ar, desligue o aparelho imediatamente, tire todas as tampas, seque-o cuidadosamente (deixando-o virado para baixo pelo menos 72 horas antes de o voltar a ligar).
- Se não o utilizar durante uns dias, limpe-o e seque-o cuidadosamente.
- Não cobrir o aparelho durante o funcionamento.
- Se o aparelho se desligar automaticamente ainda que contendo água suficiente no depósito durante o período de uso (tem uns sensores de proteção de temperatura), deixe-o arrefecer pelo menos durante uma hora antes de o voltar a ligar.
- Utilize apenas água limpa e fria da torneira e somente ambientadores de Boles d'Olor.
- MyMist não é um jogo. Mantenha-o longe do alcance das crianças e dos animais.

RESOLUÇÃO DE PROBLEMAS

O aparelho desliga-se automaticamente.	Não há água suficiente no depósito.	Adicione água ao depósito mas não exceda a linha "Max".
Não difunde vapor ou difunde muito pouco.	O adaptador AC não está corretamente ligado.	Desligue o adaptador de AC e volte a ligá-lo.
	Há demasiada, ou não há suficiente, água no depósito.	Remova a água para garantir que o limite MAX do depósito não seja excedido.
Pinga/verte água.	A entrada de ar na parte inferior pode estar coberta de pó.	Limpe a entrada de ar.
	A temperatura do difusor é demasiado baixa ou demasiado alta.	Se a temperatura for demasiado baixa ou demasiado alta o vapor condensa-se em gotas de água. Desligue o aparelho e deixe-o repousar por uma hora.

AVISO



Aviso: Os microrganismos podem crescer no reservatório de água e ser transportados pelo ar causando riscos à saúde. Esvazie e limpe o tanque de água a cada três dias. Limpe o tanque antes do armazenamento. limpar antes do próximo uso.



Reciclagem e eliminação: Elimine o aparelho de acordo com as normas locais. Não o elimine junto com outros resíduos domésticos. Para evitar possíveis danos ao meio ambiente ou para a saúde humana pela eliminação descomedida de resíduos, recicle-o, levando-o a um ponto verde.